

みみずく

作/図 小松英夫

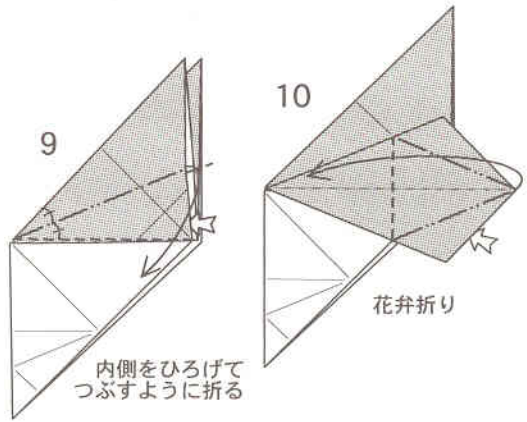

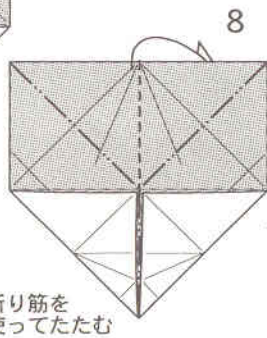

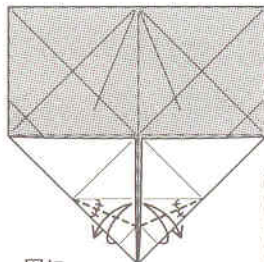
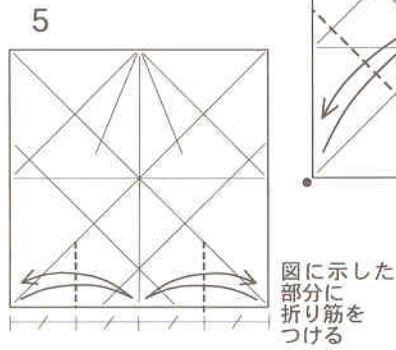
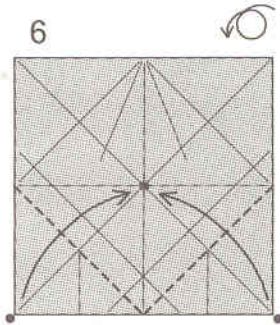
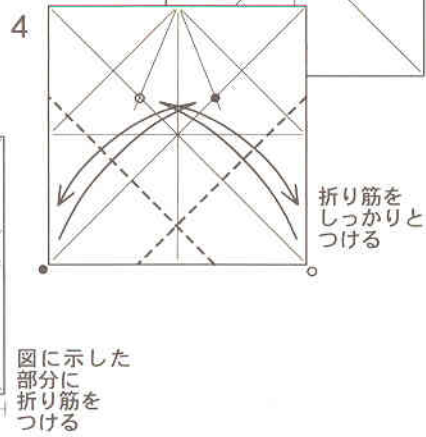
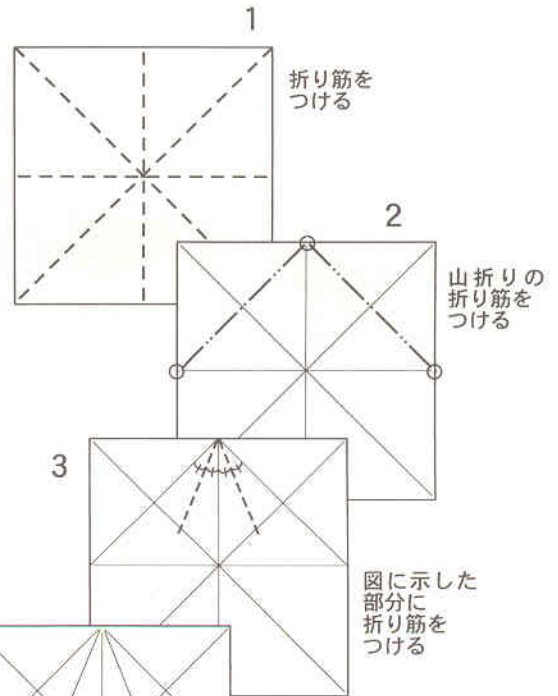
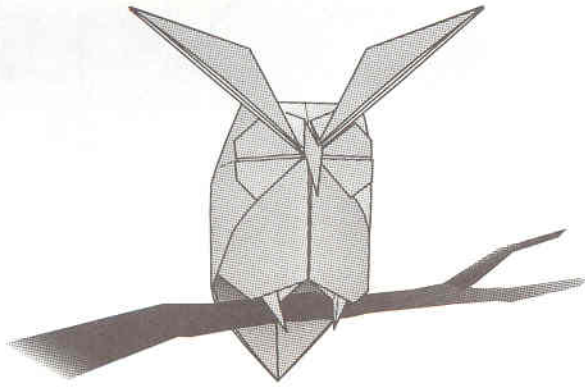
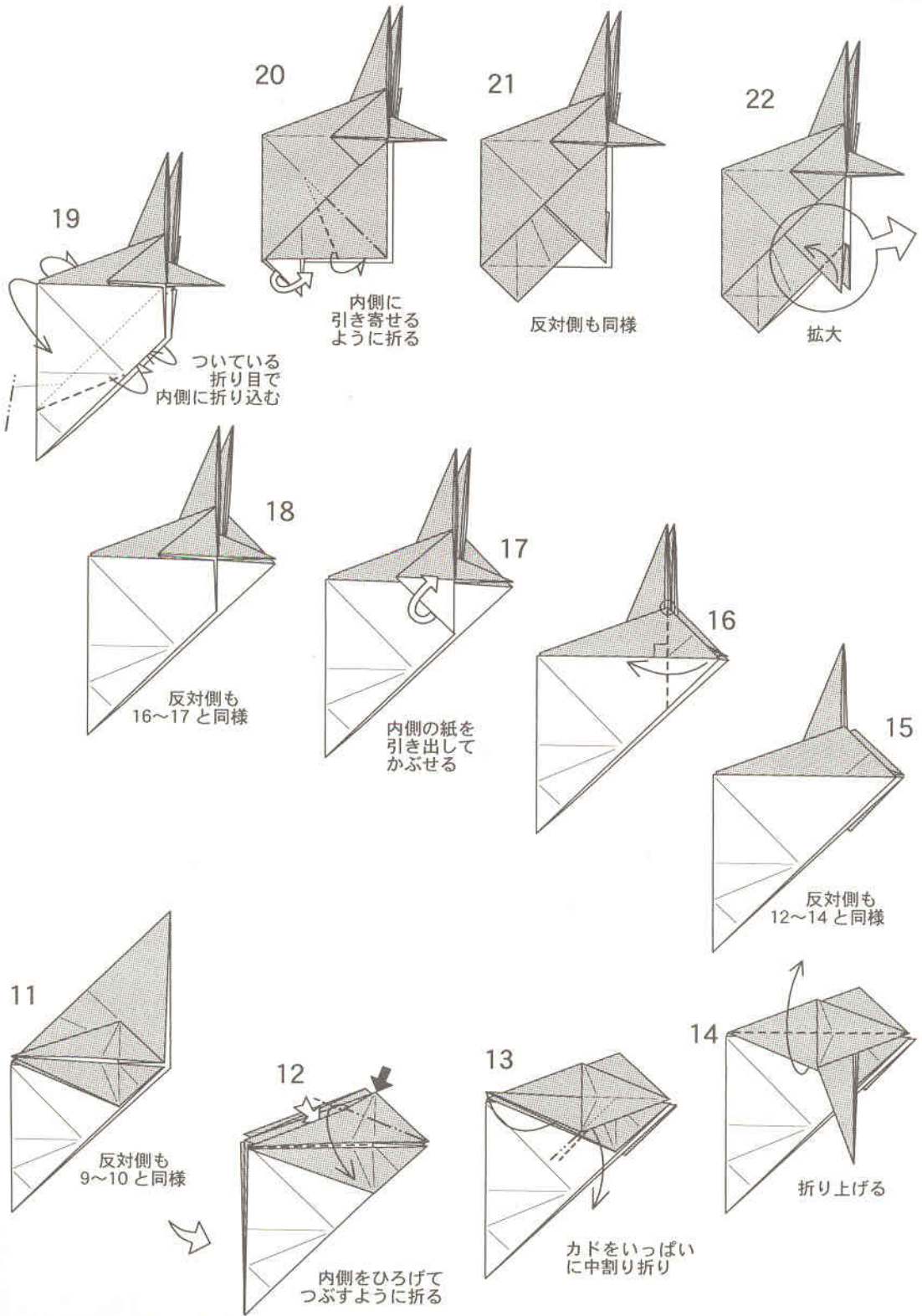
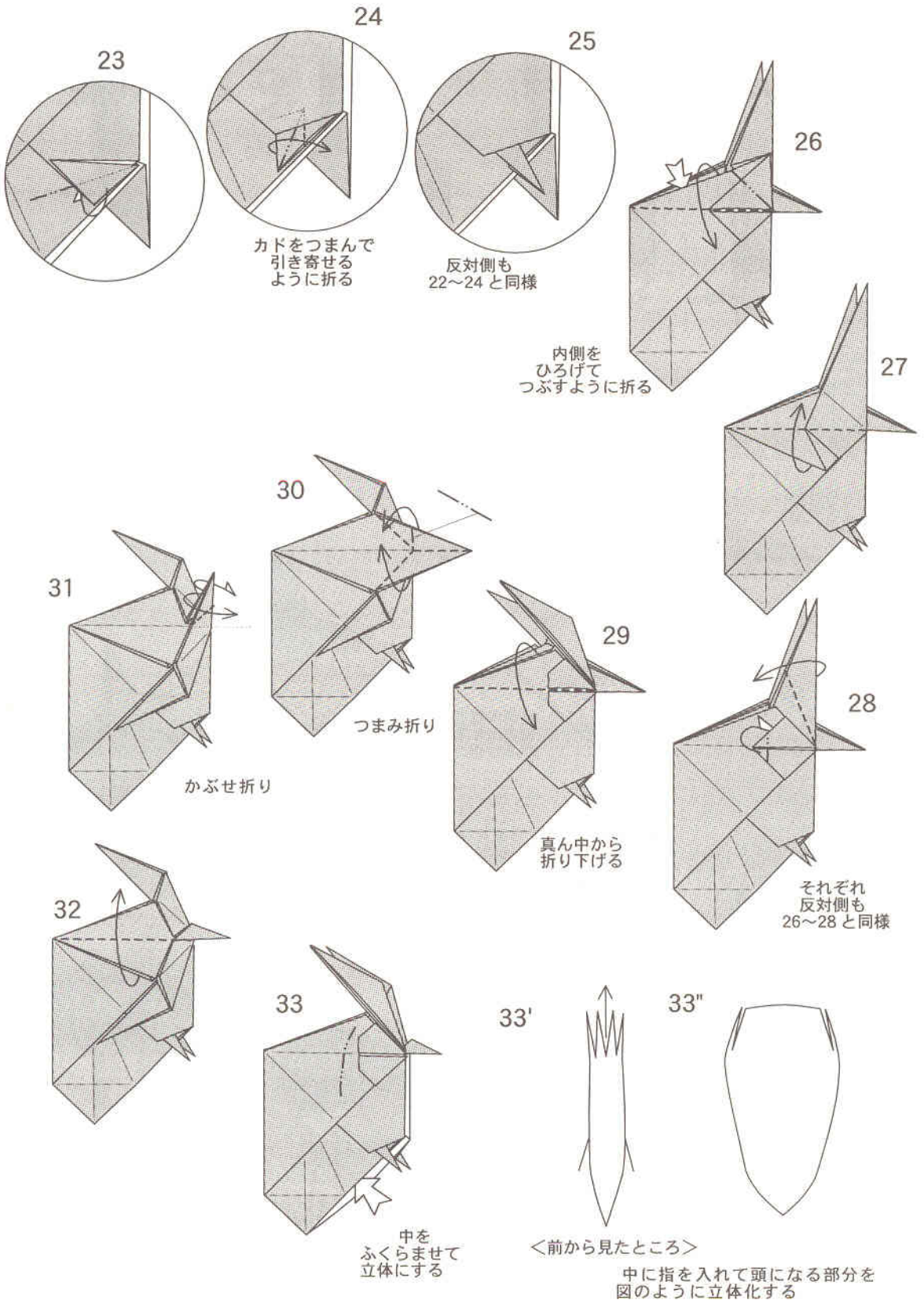

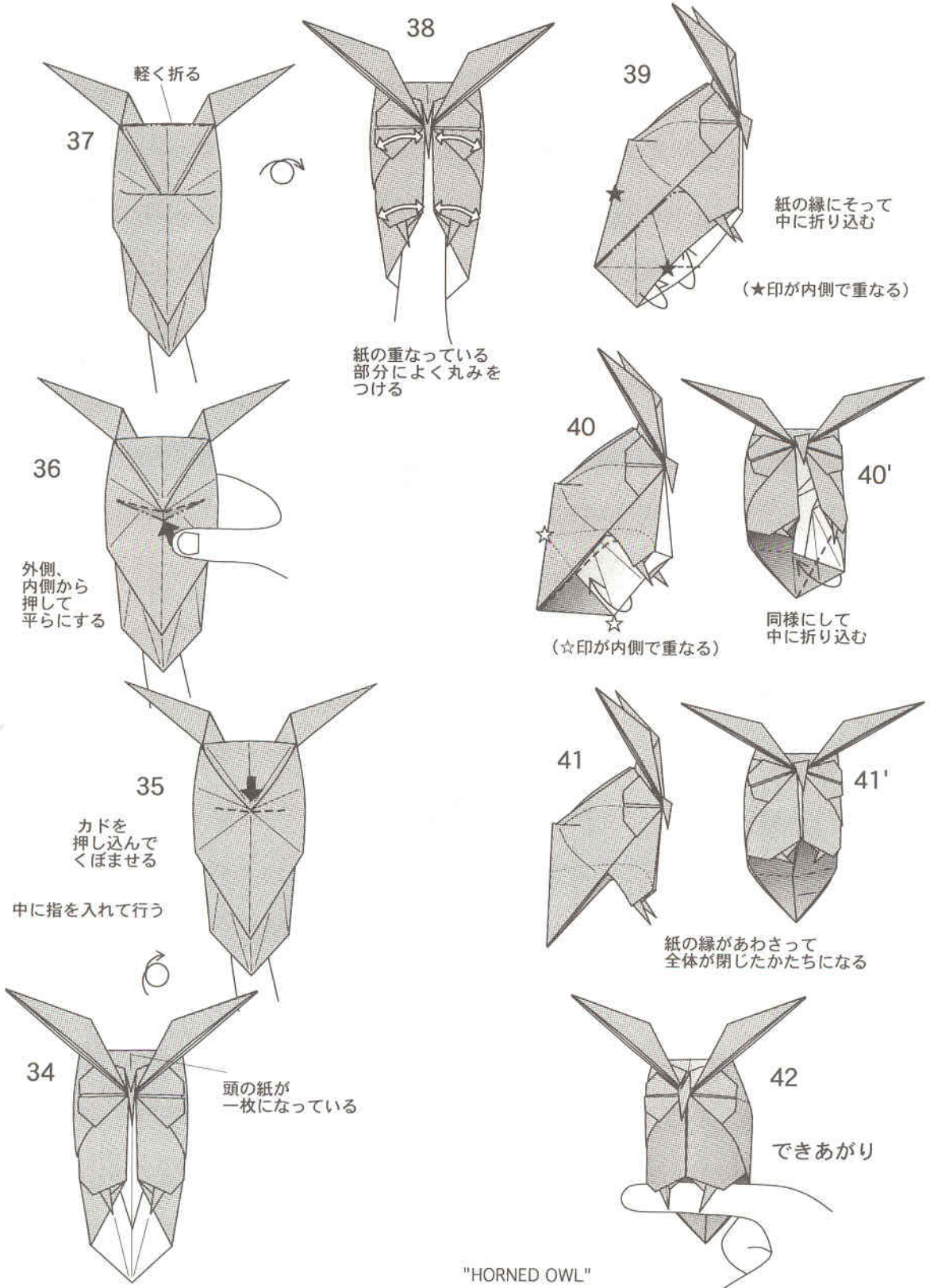

"HORNED OWL"

model designed by Hideo Komatsu September 1997
 diagrams produced by H.K. October 1997

止まり木 作 笠原邦彦

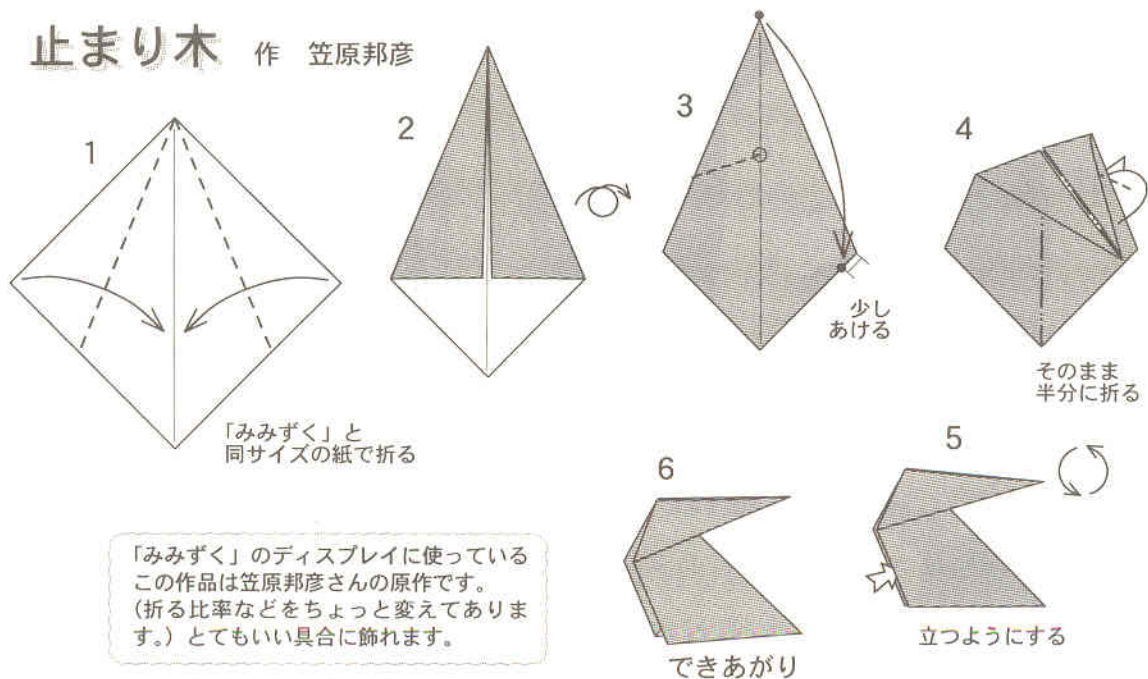

「みみずく」のディスプレイに使っているこの作品は笠原邦彦さんの原作です。(折る比率などをちょっと変えてあります。)とてもいい具合に飾れます。

さて、この止まり木にのせると、みみずくの足が少し大きくなって目立ってしまうので、次のように折り変えてください。

"PERCH"
original model designed by Kunihiko Kasahara
arranged by Hideo Komatsu
diagrams produced by H.K. March 1998

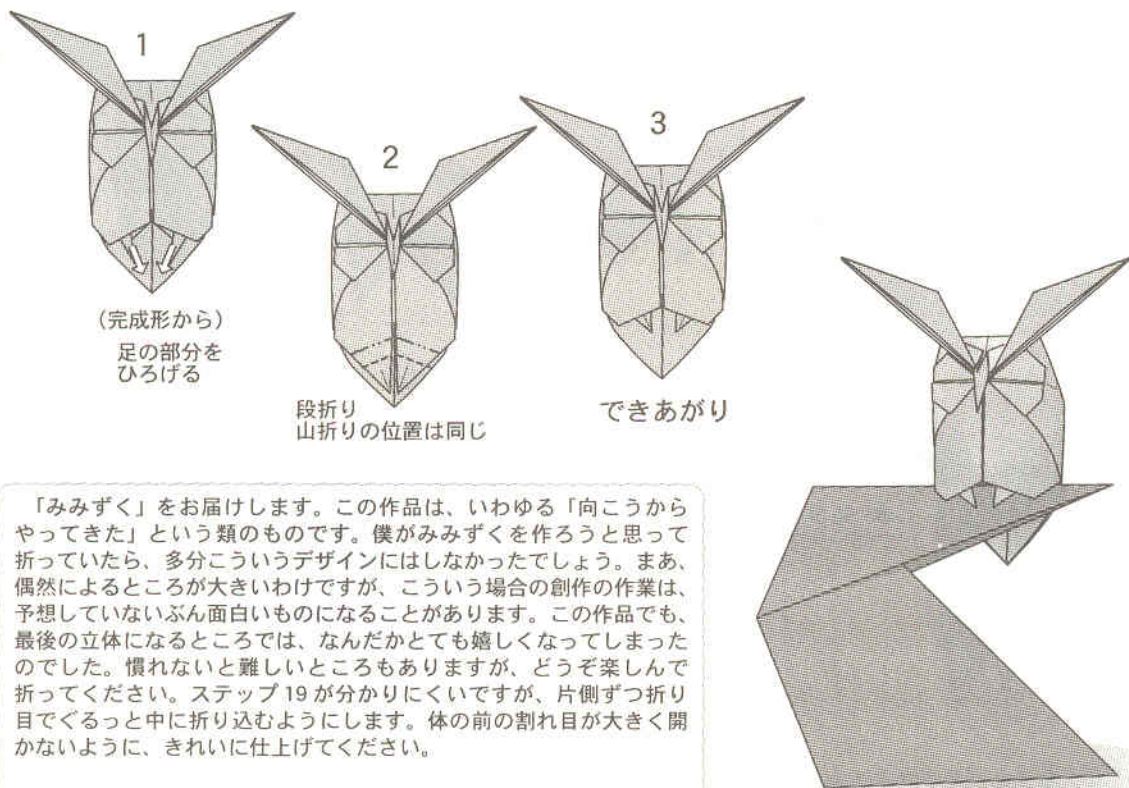

「みみずく」をお届けします。この作品は、いわゆる「向こうからやってきた」という類のものです。僕がみみずくを作ろうと思って折っていたら、多分こういうデザインにはしなかったでしょう。まあ、偶然によるところが大きいわけですが、こういう場合の創作の作業は、予想していないぶん面白いものになります。この作品でも、最後の立体になるところでは、なんだかとても嬉しくなりましたのでした。慣れないと難しいところもありますが、どうぞ楽しんで折ってください。ステップ19が分かりにくいですが、片側ずつ折り目でぐるっと中に折り込むようにします。体の前の割れ目が大きく開かないように、きれいに仕上げてください。

(実は「止まり木」は無断借用なのです。笠原さん、ごめんなさい。)