

シベリアンハスキー

Siberian Husky

川畑文昭 Kawahata Fumiaki Feb. 4, 2007

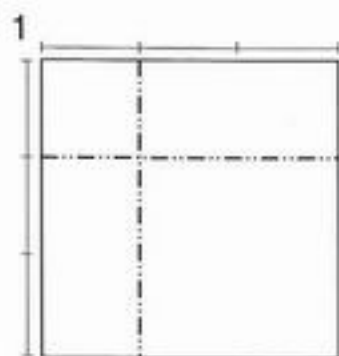
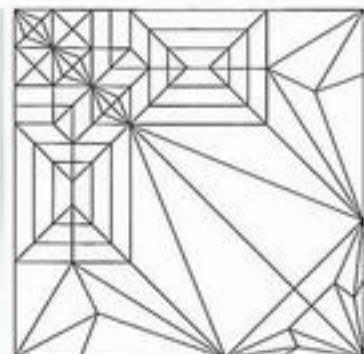

折りすじをつける

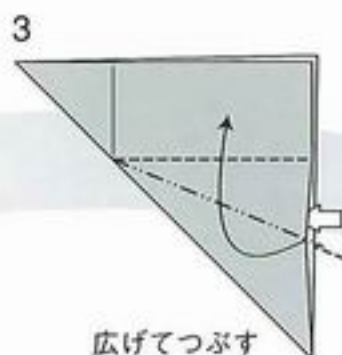
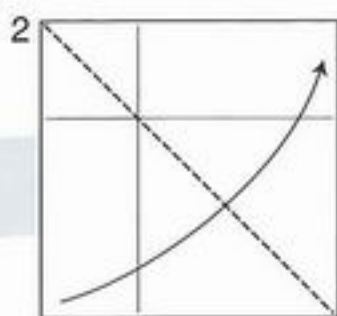

広げてつぶす

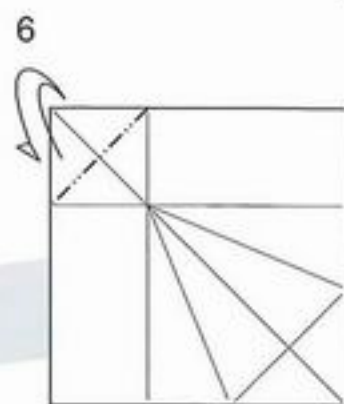
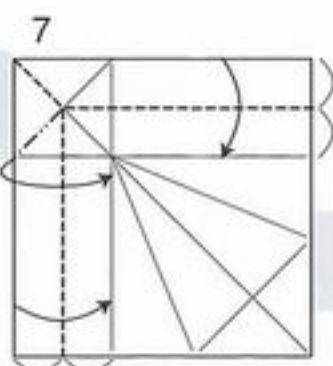
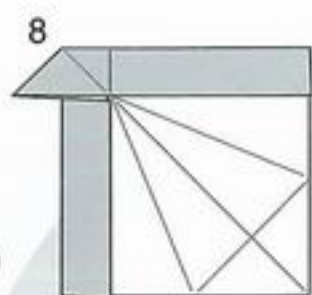

折りすじをつける



全部広げる

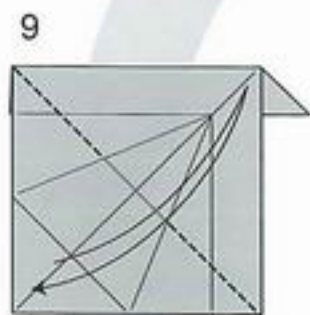

中央の部分は除いて
折りすじをつける

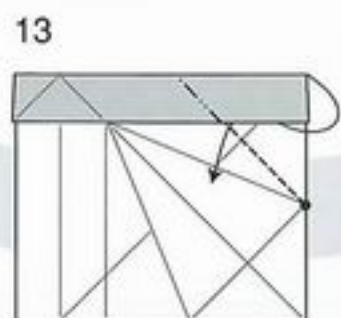
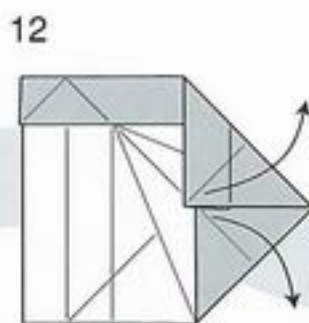
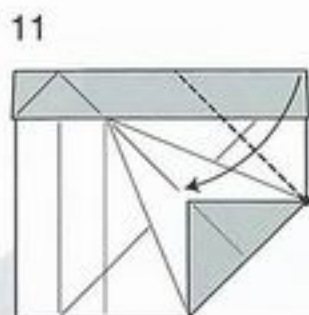
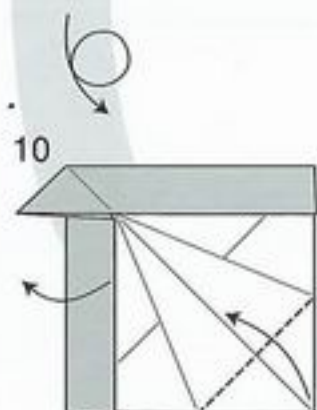

中わり折り

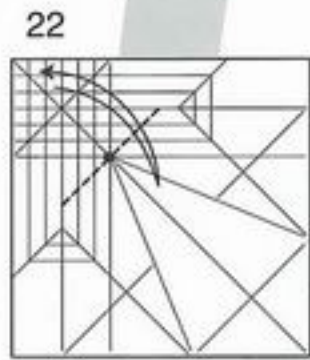
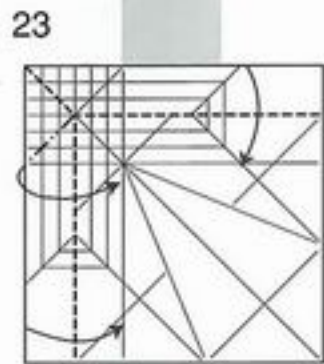
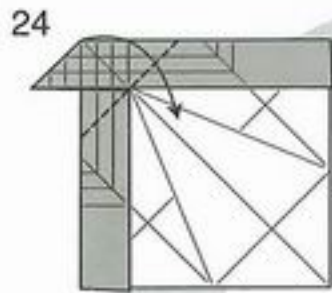

折りすじをつける

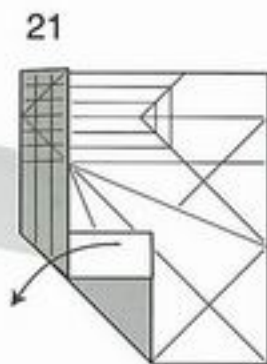

全部広げる

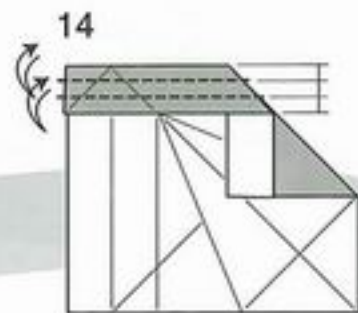

3等分の折りすじをつける

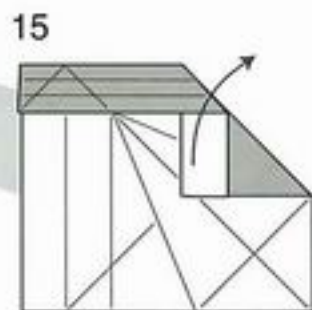

全部広げる

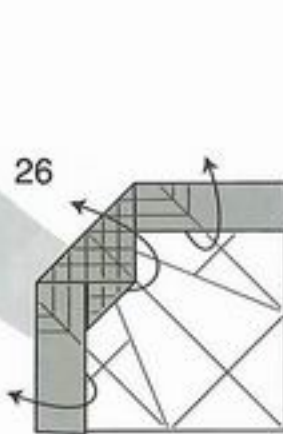

全部広げる



3等分の折りすじをつける

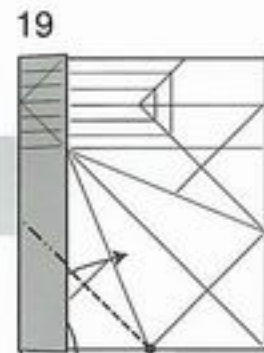

中わり折り

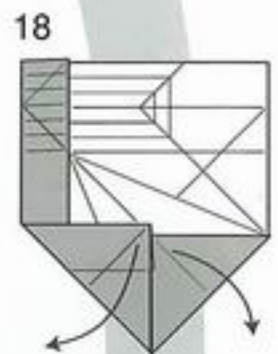

広げる

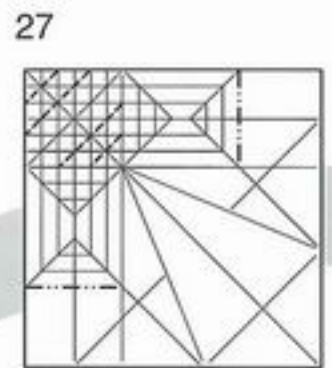
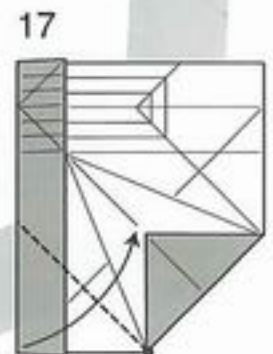

折りすじをつける

28

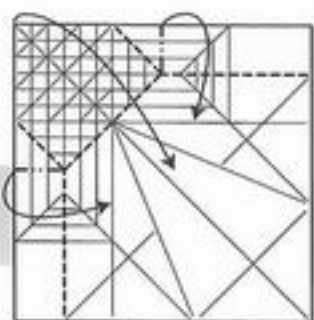

折りすじに沿って
まとめる



29

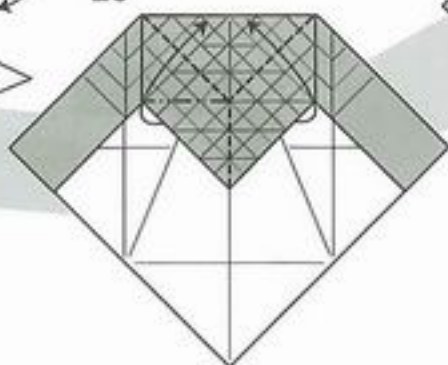

30

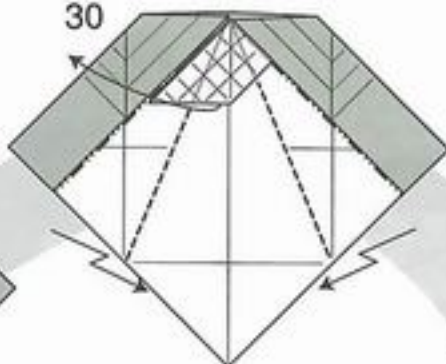

中央部を手前に引きながら
両側を段に折る

31

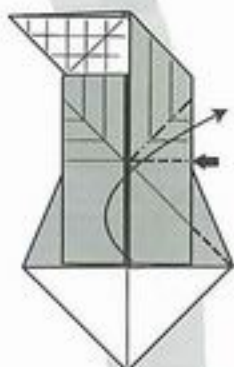

右側から押し込む
ように折る
図の山谷によく注意

34

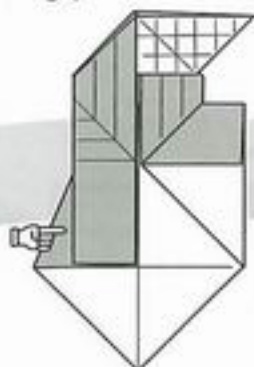

左側も31~32と
同じように折る

33

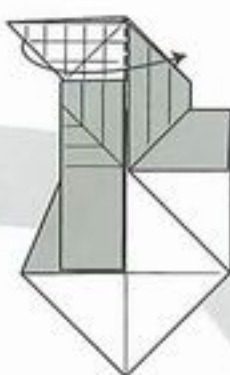

32

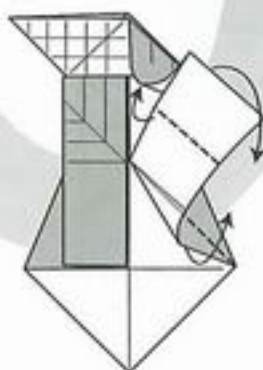

途中図

35

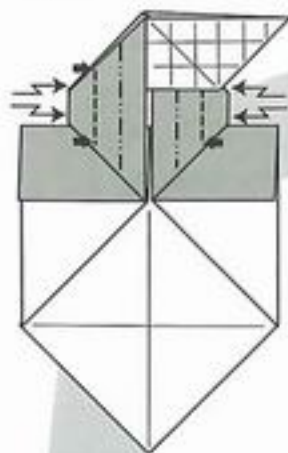

段に沈め折り

36

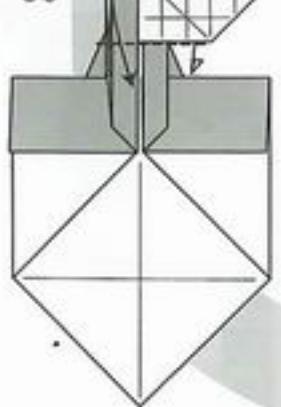

向こう側も同時に
折り返す

37

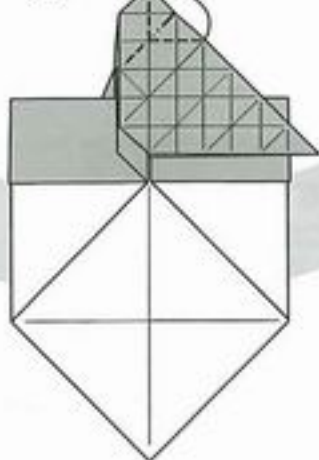

38

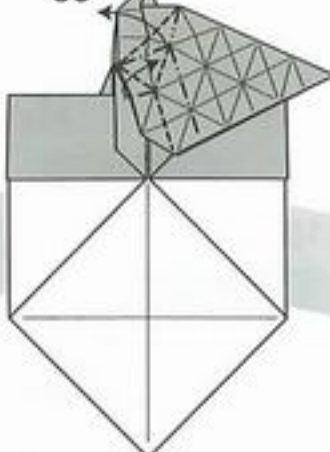

途中図

39

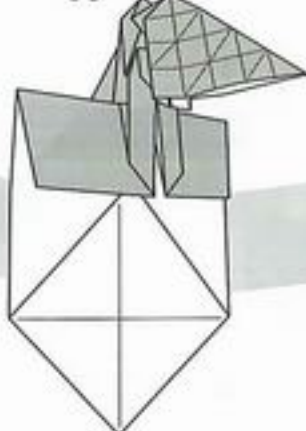

途中図

50

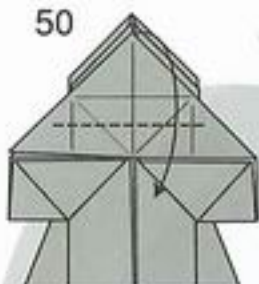

51



内側から1枚を引き出す

53

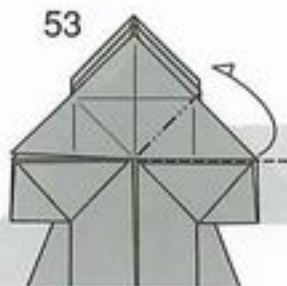

向こう側に段に折る

52



49

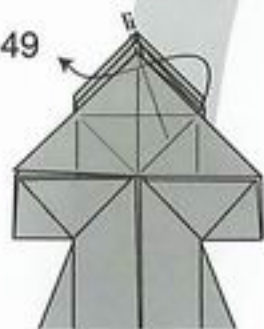

中わり折り

48

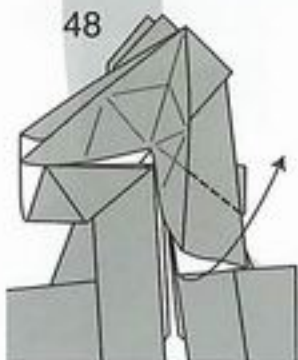

46

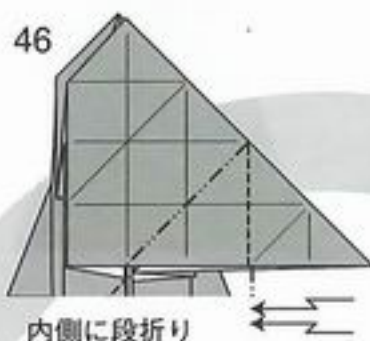

内側に段折り

45

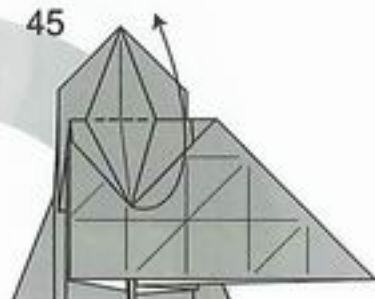

47

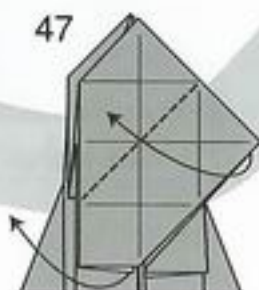

44

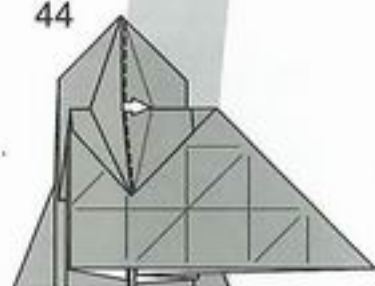

内側から1枚を引き出す

40



右側も38と
同じように
同時にまとめる

41

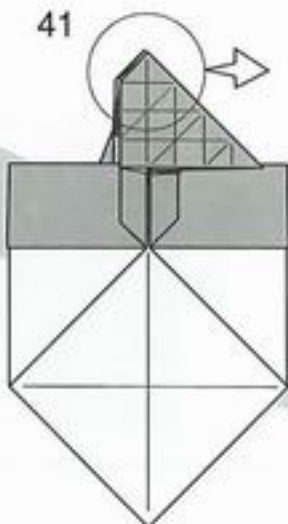

42

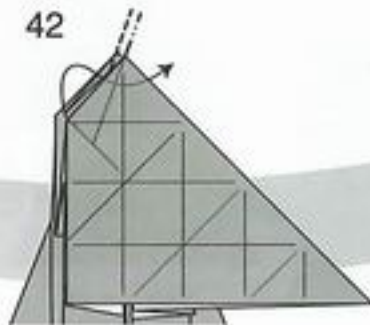

中わり折り

43

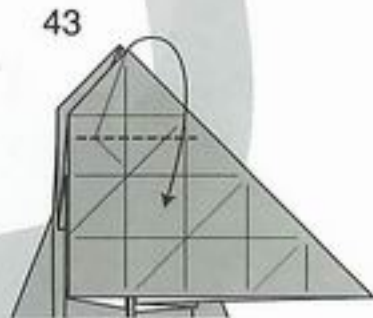

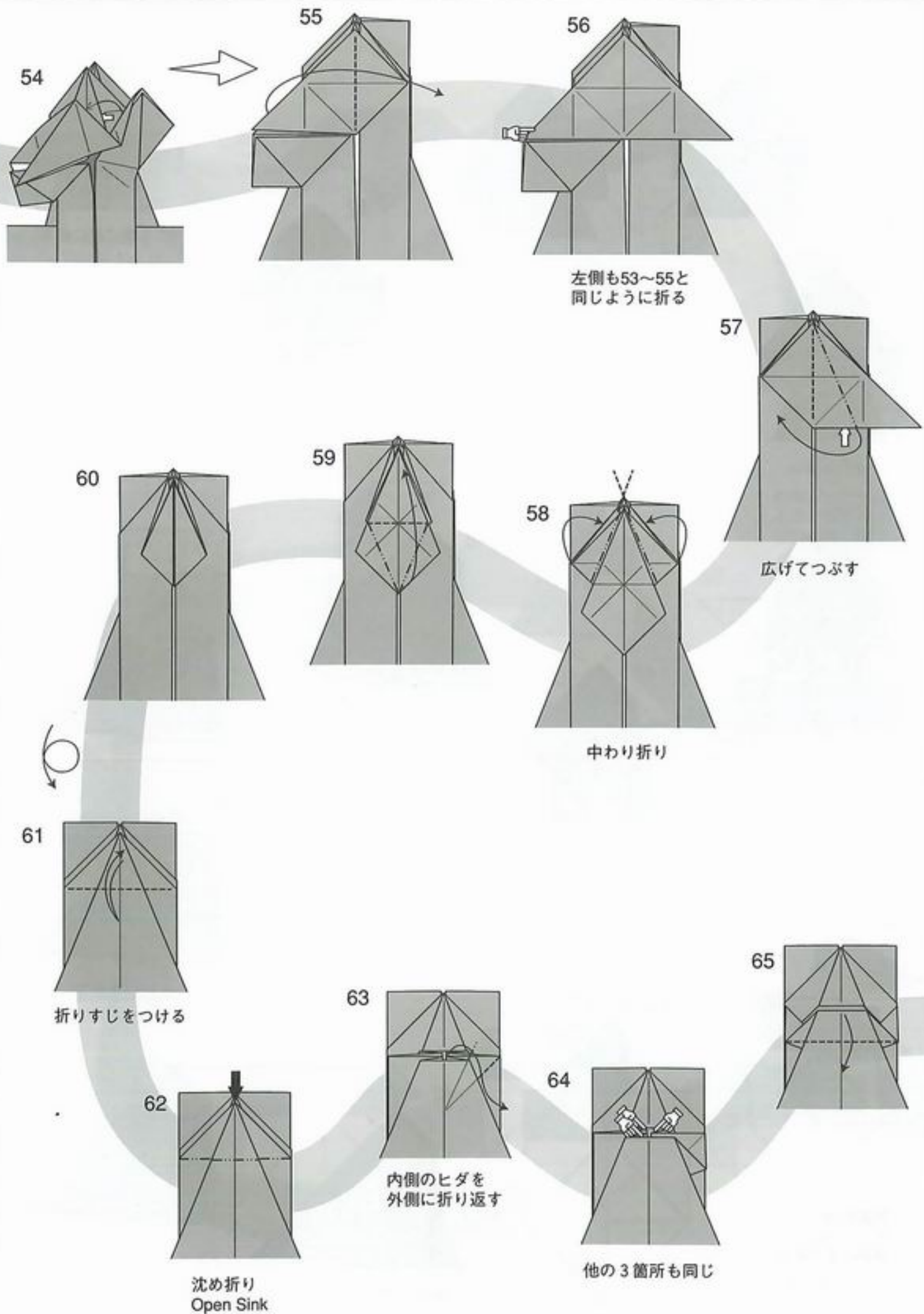

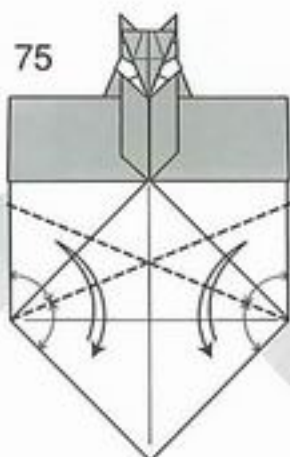
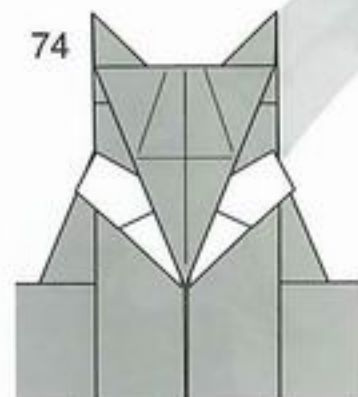

折りすじをつける

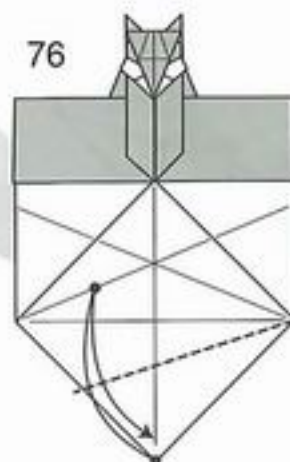

折りすじをつける

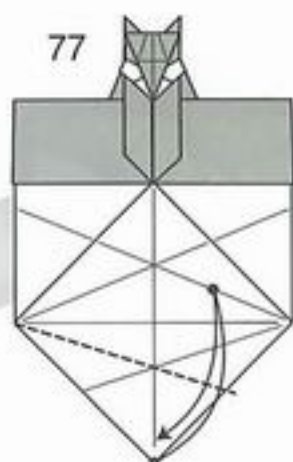

折りすじをつける

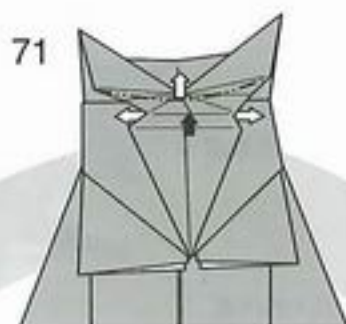
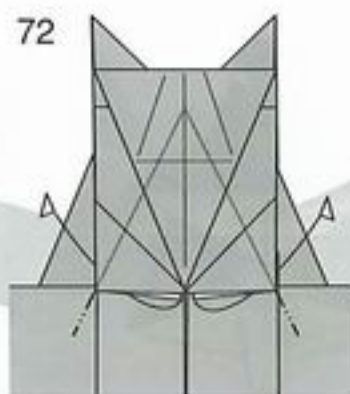
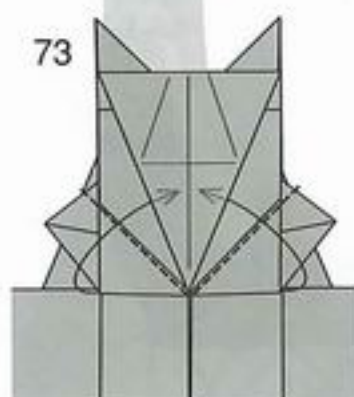

カドを平らにつぶすようにしながら折る

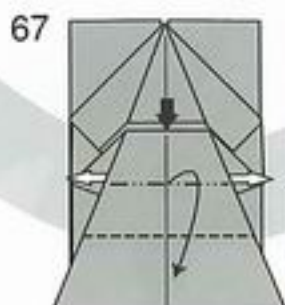
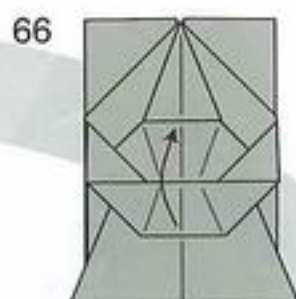
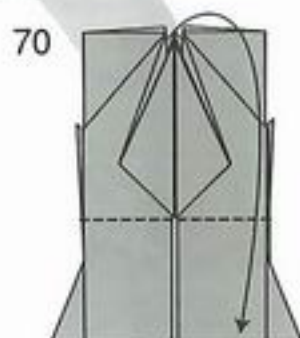

左右に広げながら
つぶすようにまとめる

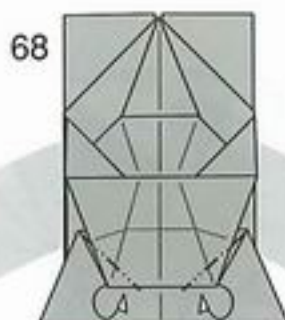

向こう側に
折り返す

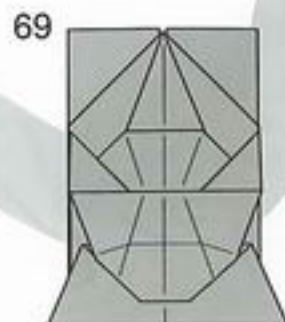

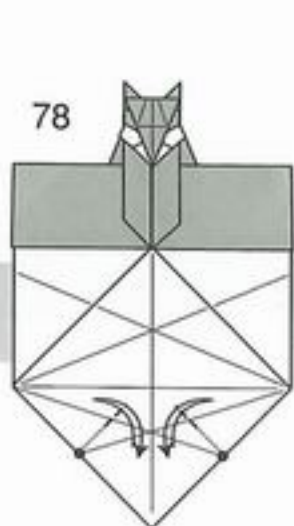

折りすじをつける

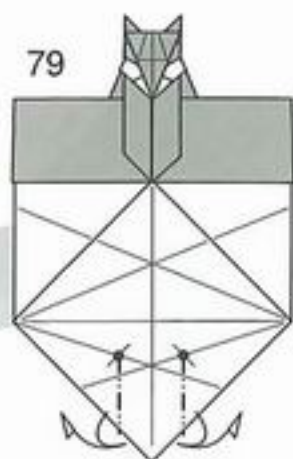

折りすじをつける

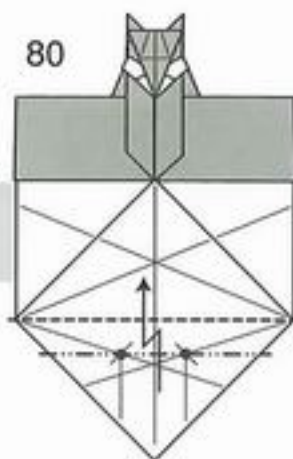

段折り

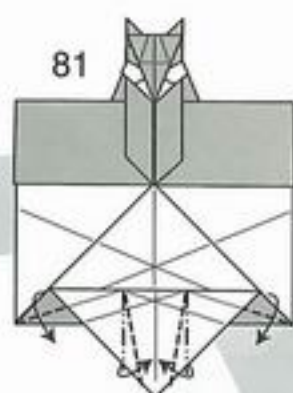

引き寄せるように折る

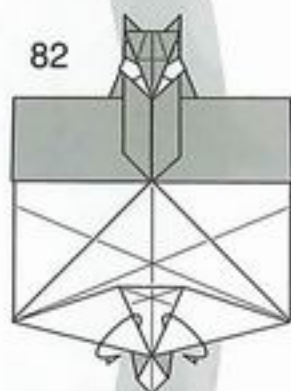

向こう側に
折り返す



下にある辺に
あわせる

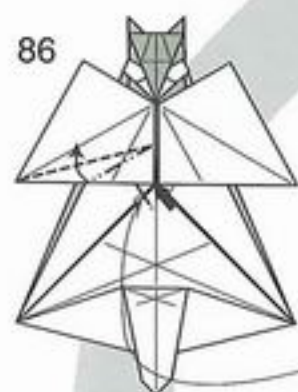

カドをつぶす
ように折る

ついている
折りすじをつかう

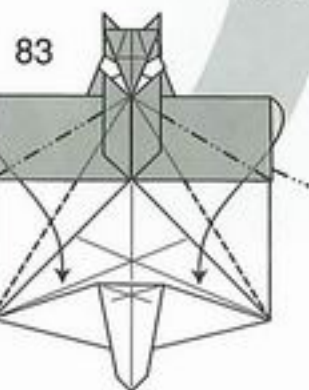
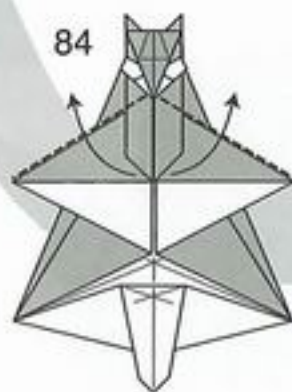

中わり折り

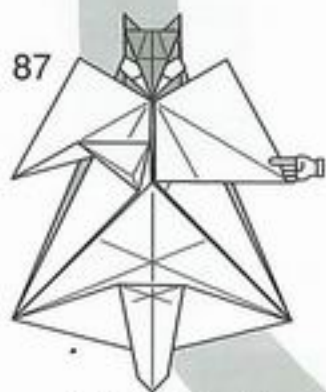

右側も86と同じ
ように折る

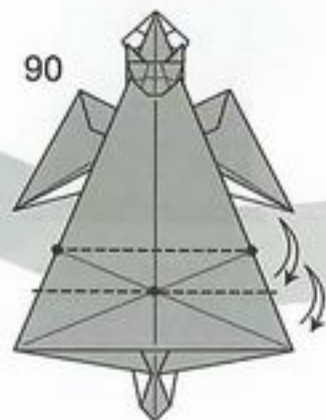
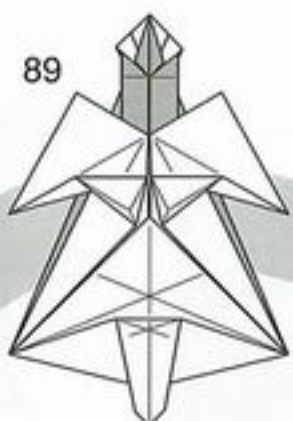

折りすじをつける

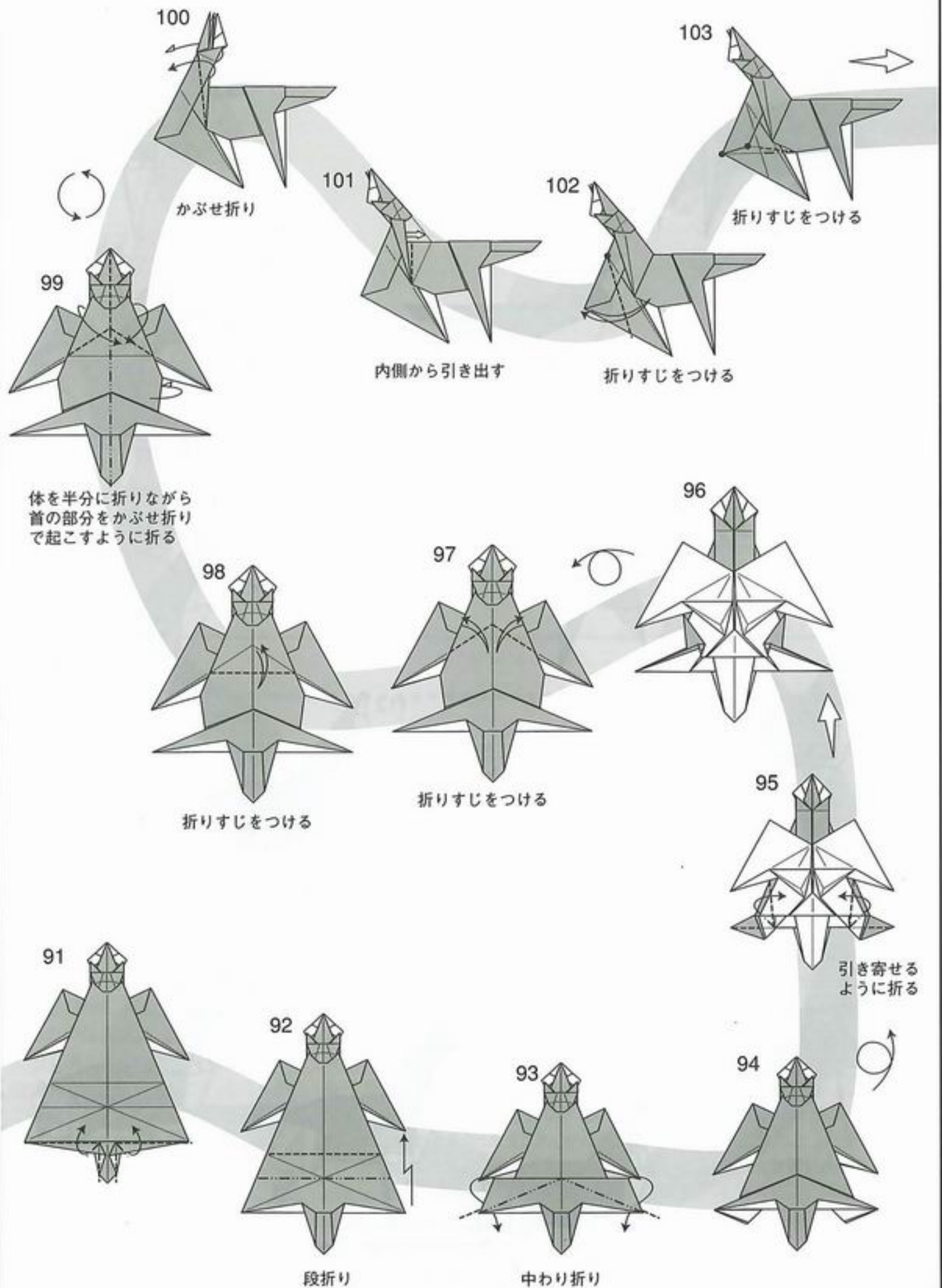

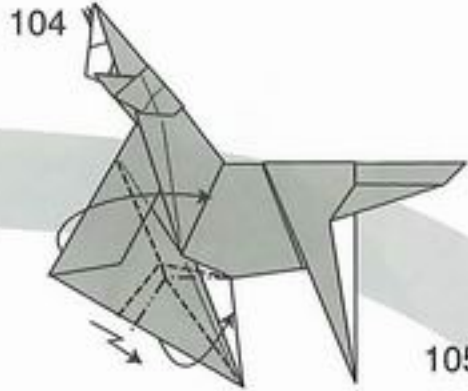

つけた折りすじを使って足を半分に折る

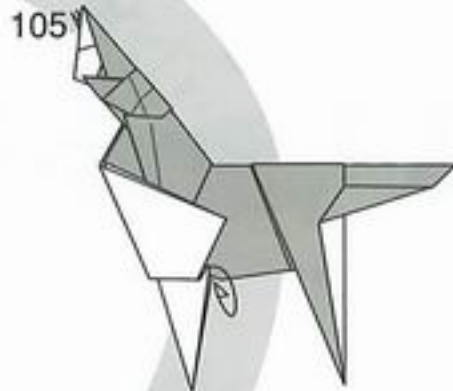

ヒダを内側に入れる



内側の紙を折り返す



中わり折り

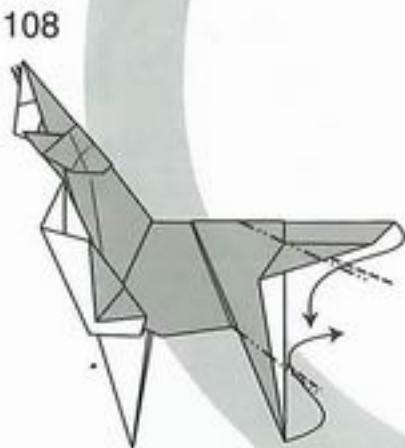

中わり折り

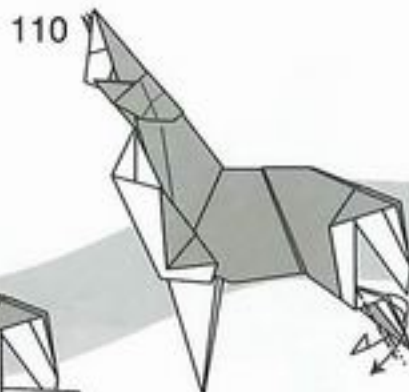

かぶせ折り

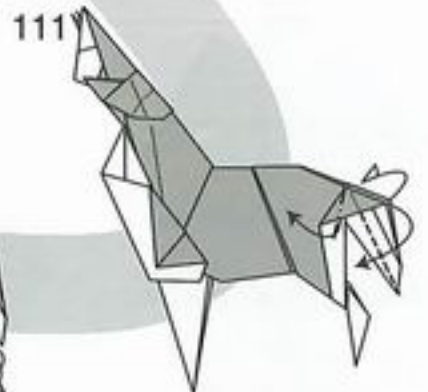

段折りして顔の表情を出す

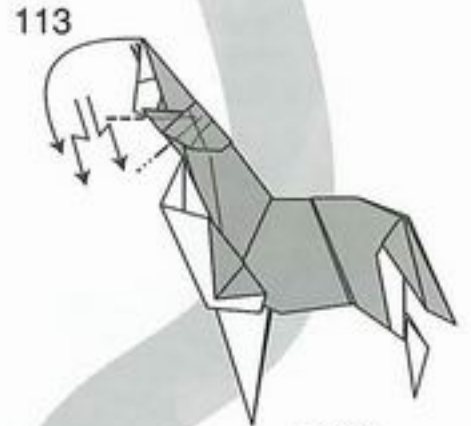

段折り

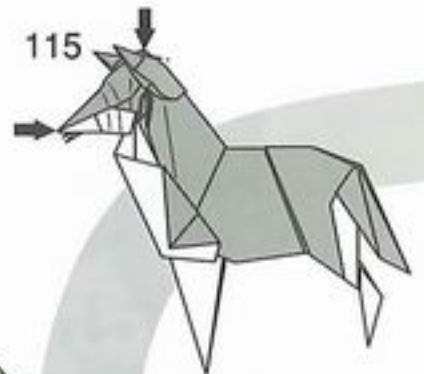

丸みをつける

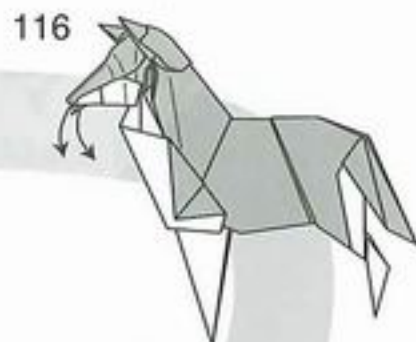

116
舌と下あごを下に引き
表情をつける

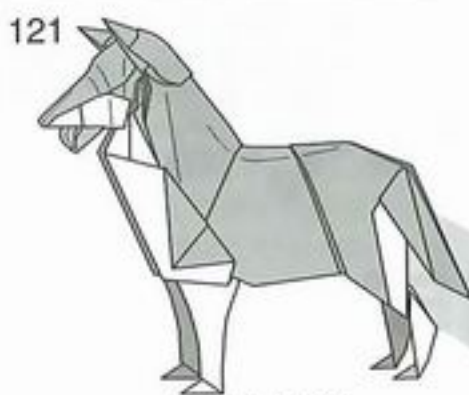

121
できあがり



117
下あごの先に丸み



118
舌らしく

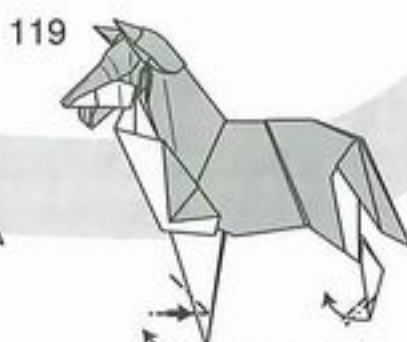

119
足らしく



120
丸みをつける

おり すじ

Orisuzi ("Fold-Creases")

“いま”の元

Why What I Am Is What I Am

原 司

Hara Tsukasa

僕の初めての折り紙の本は、山口さんの「おりがみ事典」です。6歳の時くらいに母に買ってもらったこの本に載っている作品はほとんどすべて折りましたが、一番最初に折りたいと思ったのは表紙の折り返しの山口さんの写真の中に写っている、たぶん古生代の生物の作品です。ところがこの細長いたくさんの節のある作品は、この本の中には載ってないのです。インターネットなど知らない当時の僕にとってその作品を探す事は出来なかったで、どうにかして同じ形にならないかと紙と格闘した事を覚えていてます。

しかし写真の写っている作品の一部をみただけでは当然折れる事はなく見えないところがどうなっているのか考えました。そんなところに折り紙の楽しさを見つけていました。そんな時です。僕は当時名古屋に住んでいて、とある用事の帰り道母と2人で本山の和菓子屋さんの前のバス停でバスを待っている時、1人のおじさんが青い雷竜の折り紙作品をくれました。そのアバトサウルスに見入ってしまった僕は広告の紙で折られたアバトサウルスを、僕も折りたい、と思いきさつそく広げて折り方を考えました。ああでもない、こうでもない、その広げた紙をいじって

いるうちに紙が真っ二つに割れてしまいました。しかし、やはり僕の諦めきれない気持ちは、その作品の形を記憶を頼りに折ろうとしていました。

結局それらの出来事が僕を折り紙をやる方向に持っていったのだと思います。その後僕は、恐竜の折り紙を片っ端から折っていきました。そして東京に引っ越してきた後は、例の「おりがみ事典」をたよりに、折紙探偵団を探し出して今の僕に至るわけです。

そう、「バニースーツ」や「ネコミミ」などを折っている今の僕に至るわけです。